

Boegschroeven

Al sinds 1985 ontwikkelen en bouwen we boegschroefsystemen voor de binnenvaart.

Onze boegschroeven zijn ontwikkeld met één doel: maximale kracht, betrouwbaarheid en gebruiksgemak onder alle omstandigheden.

Van engineering en productie tot inbouw, onderhoud en service houden we het volledige traject in eigen beheer. Daardoor kunnen we kwaliteit bewaken, snel schakelen en oplossingen leveren die naadloos aansluiten op de wensen van onze klanten. Met tientallen jaren ervaring en een product dat zich keer op keer bewijst, blijven we bouwen aan systemen waarop schippers kunnen vertrouwen.

Kenmerken

- Eigen ontwikkeling sinds 1985
- Krachtig en betrouwbaar
- Inbouw door eigen vakmensen
- Service en ondersteuning vanuit eigen team

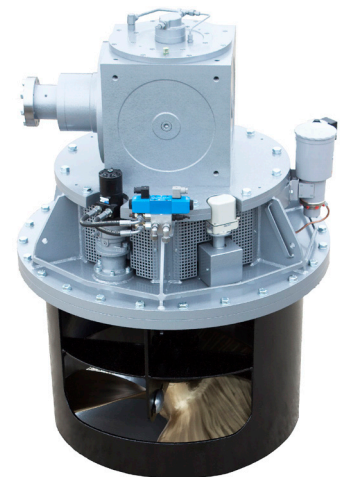
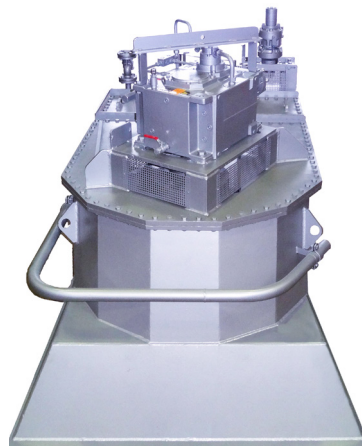

Stuurroosterboegschroef

Type	Schroef	Vermogen
Stuurrooster	Diameter	(pk)
M.K.I.	580	100-250
M.K.I.	680	250-315
M.K.I.C.	850	315-350
M.K.I.C.	1000	315-430
M.K.I.C.	1200	400-510
M.K.D.C.	1200	400-680
M.K.I.C.	1400	560-725
M.K.I.C.	1600	600-1000

Kanalenboegschroef

Type	Schroef	Vermogen
Kanalen	Diameter	(pk)
KK-1000	1000	315-430
KK-1200	1200	315-485
KK-1300	1300	450-610